



Die Altendorf WA 6:
klein, stark, hervorragend.





WA 6 in CE-Ausführung,
abgebildet mit 2 600-mm-Doppelrollwagen



WA 6 in non-CE-Ausführung,
abgebildet mit 2 600-mm-Doppelrollwagen

Klein, aber Altendorf.

Was tun, wenn man wenig Raum hat, dazu ein begrenztes Budget, und trotzdem auf Qualität nicht verzichten will? Wenn diese Ansprüche auf eine Formatkreissäge zutreffen sollen, gibt Altendorf die Antwort: Altendorf WA 6. Die WA 6 ist die kleinste Altendorf, die es gibt. Und trotz ihrer kleineren Abmessungen besticht sie durch große Leistungen: Mit ihrer starken Ausstattung trumpt sie selbst auf kleinstem Raum groß auf. Hervorragend die Schnittqualität und die Flexibilität im täglichen Einsatz. Und ebenso hervorragend ist der Preis: Wo gibt es da noch Bedenken?



Der bewährte Altendorf Doppelrollwagen mit Stahlführung.

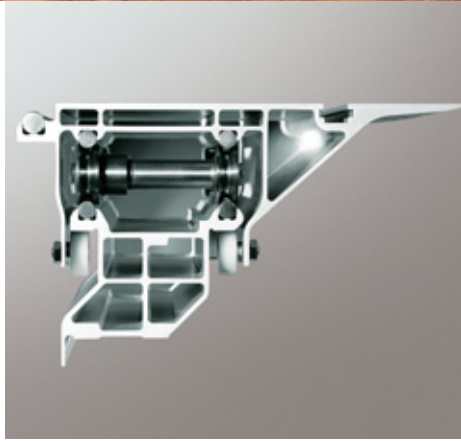

Das Multihohlkammersystem für höchste Verwindungssteifigkeit des Doppelrollwagens.



Manuelle Schwenkverstellung.



Manuelle Höhenverstellung.

Altendorf – Weltmarktführer für professionelle Formatkreissägen.

Die Altendorf WA 6 ist eine Qualitäts-Formatkreissäge für professionelle Ansprüche. Seit der Gründung des Unternehmens und der Erfindung der Formatkreissäge durch Wilhelm Altendorf im Jahre 1906 ist Altendorf weltweit das Synonym für diese Maschinengattung. Altendorf ist seit Jahrzehnten unangefochten Weltmarktführer und hat schon weit über 110 000 Formatkreissägen in mehr als 120 Länder dieser Erde abgesetzt. An zwei Produktionsstätten, in Minden/Deutschland und in Qinhuangdao/China, fertigt Altendorf mit modernster Technologie und höchstem Standard.



Die WA 6 schneidet Holz, Kunststoff und NE-Metall.



Schutzhaube mit Absaug Schlauch oberhalb des Hauptsägeblatts. CE-Ausführung: Absaug Schlauch in Grundausstattung enthalten; non-CE-Ausführung: optional.



Absaugstutzen am Maschinenständer (Absaugstutzen: Ø 90 mm).



Winkel-Gehrungsanschlag: Für präzises Schneiden von Winkeln und Gehrungen in einer Funktion. Ablängbereich: 95–2 600 mm. Schwenkwinkel stufenlos einstellbar von 0–49°.



Der Parallelanschlag, präzise und leichtgängig.

Große Werte einer kleinen Maschine:

Ausstattung:

Doppelrollwagen: 1 400, 2 000 oder 2 600 mm

Schnittlänge: 1 250, 1 850 oder 2 500 mm

Sägeblattdurchmesser:

CE-Ausführung: max. 315 mm

(Schnitthöhe max. 87 mm);

non-CE-Ausführung: max. 350 mm

(Schnitthöhe max. 105 mm)

Schnittbreite am Parallelanschlag: 1 000 mm

Ablängen am Winkel-Gehrungsanschlag

bis 2 600 mm

Motor:

Motorleistung: 4 kW (5,5 PS)

Drehzahl: 4 200 U/min.

Vorritzaggregat: 0,37 kW (0,5 PS)

Sägeblattverstellung:

Höhenverstellung: manuell per Handrad

Schwenkverstellung: manuell per Handrad, Schwenkwinkel wird über Skala angezeigt. Von 0–45°

Haube:

CE-Ausführung: Schutzhaube für max. Sägeblattdurchmesser von 315 mm, am Spaltkeil befestigt, mit Absaug Schlauch oberhalb des Hauptsägeblatts
non-CE-Ausführung: Schutzhaube für max. Sägeblattdurchmesser von 350 mm, am Spaltkeil befestigt. Optional: mit Absaug Schlauch oberhalb des Hauptsägeblatts

Links vom Sägeblatt:

präziser, robust gelagerter Winkel-Gehrungsanschlag für einfaches Einstellen und sicher reproduzierbare 90°

absolut winkeltreue Verbindung von Querschlitzen und Doppelrollwagen

beidseitig gelagerte Kippanschläge mit fester Klemmung garantieren Maßhaltigkeit

Querschlitzen einfach abbaubar



Vorritzer. Separater Vorritzermotor mit 0,37 kW und Ein/Aus-Schalter.



Kurzer Doppelrollwagen: Auf Wunsch ist die Maschine auch mit 1 400-mm-Doppelrollwagen lieferbar.

Perfektes Arbeiten von Anfang an.

Das Arbeiten mit der WA 6 macht von Anfang an Spaß: Man merkt sofort das durchdachte und professionelle Maschinenkonzept. Die Verarbeitung ist von bester Maschinenbau-Qualität. Mit der umfangreichen Ausstattung sind alle Schnitte bis hin zu speziellen Winkel- und Gehrungsschnitten problemlos möglich. Fertig voreingestellt kommt die Maschine bei Ihnen an. Sie können also nach nur wenigen Griffen loslegen. Und der starke Preis trägt das Seine zur Freude an der Altendorf WA 6 bei.

Technische Angaben

Doppelrollwagen-Schnittlängen

Wagenlänge	mit oder ohne Vorritz-Sägeblatt
1 400 mm	1 250 mm
2 000 mm	1 850 mm
2 600 mm	2 500 mm

Diese Schnittlängen beziehen sich auf mechanische Fahrwege, d. h. von Doppelrollwagen-Endanschlag zu Endanschlag.

Schnitthöhen

Sägeblattdurchmesser in mm	250	300	315	350
Schnitthöhen bei 90° in mm	0–55	0–80	0–87	0–105
Schnitthöhen bei 45° in mm	0–38	0–56	0–60	0–73

Platzbedarf

A	Wagenlänge + 220 mm bis Doppelrollwagen 2 000 mm Wagenlänge + 290 mm über Doppelrollwagen 2 000 mm
B	Wagenlänge + 220 mm
C	873 mm bis Doppelrollwagen 2 000 mm 1 273 mm über Doppelrollwagen 2 000 mm

Maschinengewicht

450 kg

Arbeitstischhöhe

910 mm

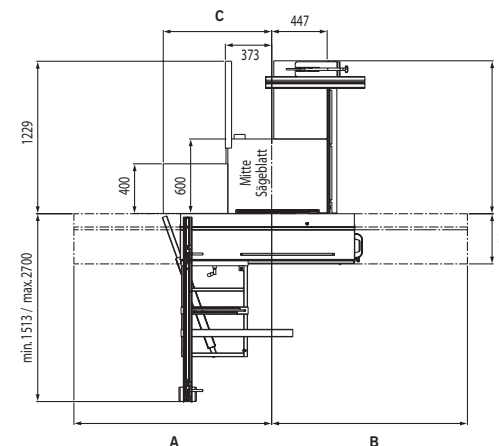

Anwendungen Massivholz

Besäumen



Der Klemmschuh fixiert die Bohle auf dem Doppelrollwagen.



Das Material entlang der Schnittlinie ausrichten und besäumen.



Werkstück am Parallelanschlag entlang durch das rotierende Sägeblatt führen, ggf. mit Hilfe des Schiebbestocks.

Ablängen



Eine gerade Kante anschneiden.



Den Parallelanschlag vor dem Sägeblatt positionieren, auf Maß stellen und ablängen.



Das Reststück am Winkelanschlag auf Breitenmaß schneiden.

Fase schneiden und verdeckte Schnitte



Das Werkstück unter dem Klemmschuh befestigen und Fase schneiden.



Die Schnitthöhe und am Parallelanschlag die Breite einstellen.



Die Spaltkeilhöhe 2 mm unterhalb des Sägeblattzahns einstellen und den Parallelanschlag hinter dem Sägeblatt positionieren.

Anwendungen Plattenmaterial

Formatieren



Die Platte ausrichten und einen Besäumschnitt durchführen.



Die Platte entgegen dem Uhrzeigersinn drehen und besäumte Kante am Winkelanschlag anlegen.



Winkelschnitt durchführen.

Aufteilen und Ablängen



Plattenstreifen am Parallelanschlag aufschneiden.



Plattenstreifen am Parallelanschlag auf Fertiglänge schneiden.



Das Reststück am Winkelanschlag auf Breitenmaß schneiden.

Winkel- und Gehrungsschnitte



Das Sägeblatt auf das gewünschte Maß schwenken, das Werkstück am Winkel-Gehrungsanschlag anlegen.

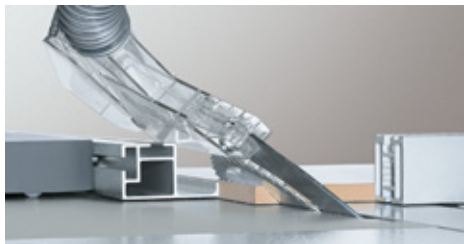

Winkelschnitt am Parallelanschlag mit Werkstück auf dem Doppelrollwagen.



Gehrungsschnitt mit Winkel-Gehrungsanschlag.

www.altendorf.com

Wilhelm Altendorf GmbH & Co. KG Maschinenbau · Wettinerallee 43/45 · 32429 Minden · Deutschland
Telefon +49 571 9550-0 · Fax +49 571 9550-111 · sales@altendorf.de

